

**Colonne préfabriquée : centrifugée ou coffrée (SCC)**

**D E T A I L S   D E   T E T E**

**Tête : T\_01**

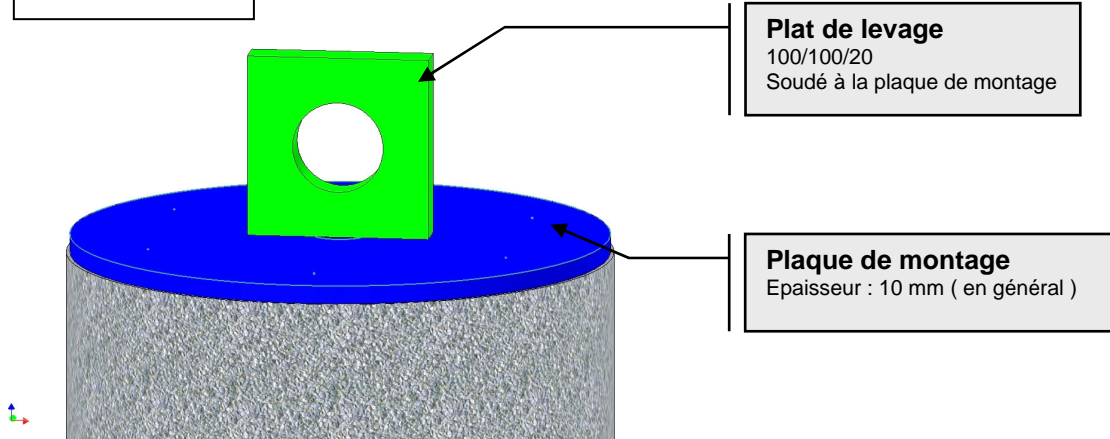

**Tête : T\_02**

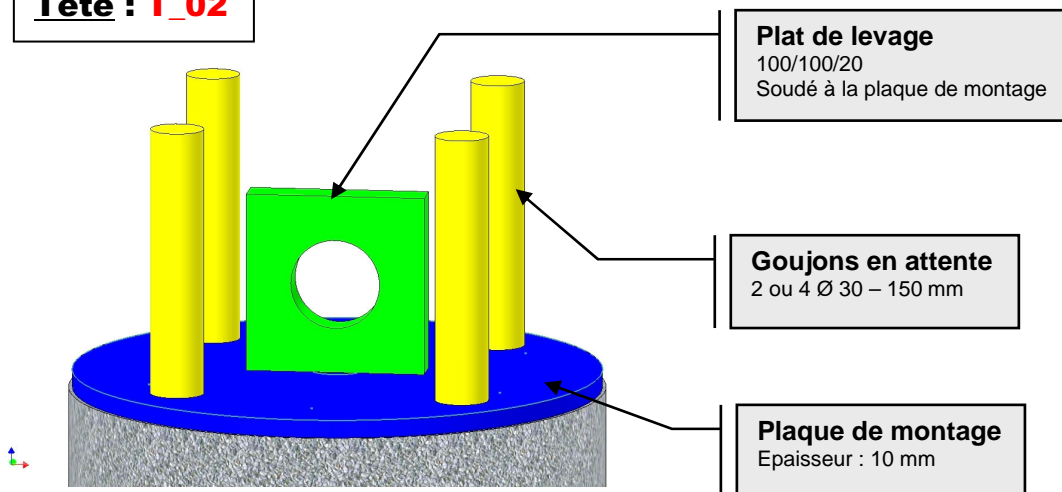

**Tête : T\_02a**

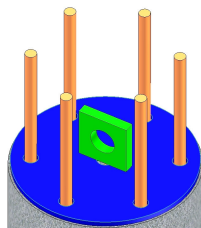

Variante possible avec armature longitudinale en attente !

**Tête : T\_03**

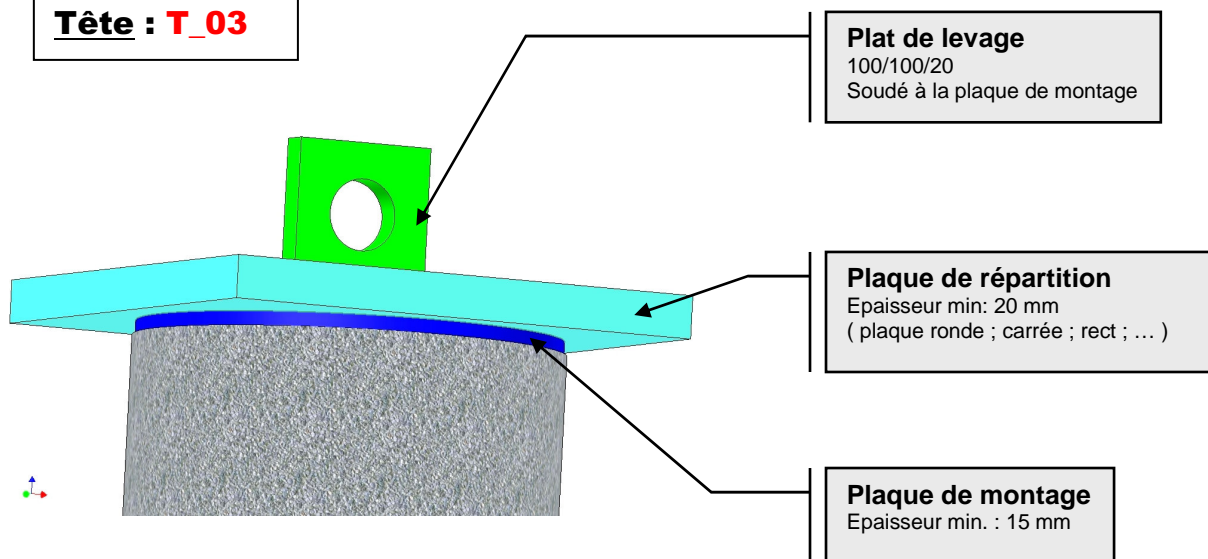

**Tête : T\_04**

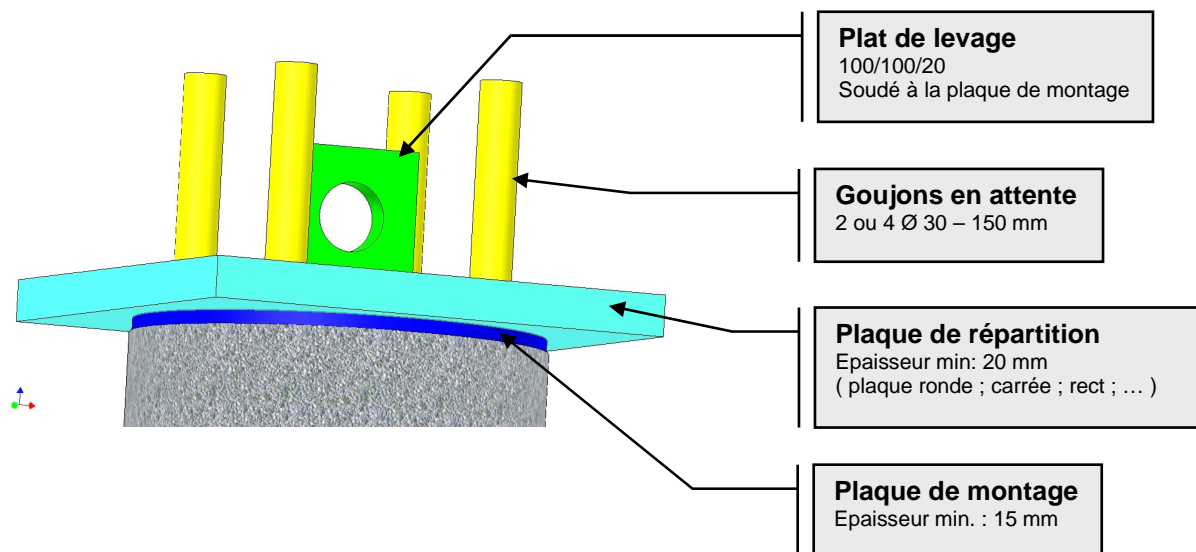

**Tête : T\_04a**

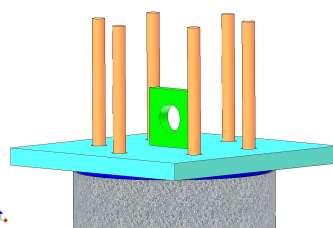

Variante possible avec armature longitudinale en attente !

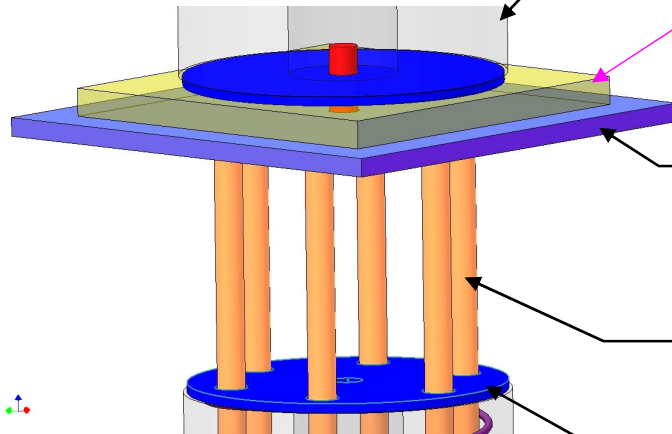
**Tête : T\_05**

**Colonne supérieure**

Avec plaque de montage : ép. min. 10 mm  
- avec ou sans goujon Ø 30 de centrage

**Mortier de pose sans retrait**

Mis en œuvre au chantier  
Épaisseur : 15 mm / 20 mm

**Plaque de reprise**

Ronde – Carrée – Rectangulaire  
- avec ou sans goujon Ø 30 de centrage  
- avec ou sans tube de réception goujon sup.  
Épaisseur min. : 15 mm

**Armature traversante**

( avec ou sans goujons de renforts )

**Plaque de montage**

Épaisseur min. : 10 mm

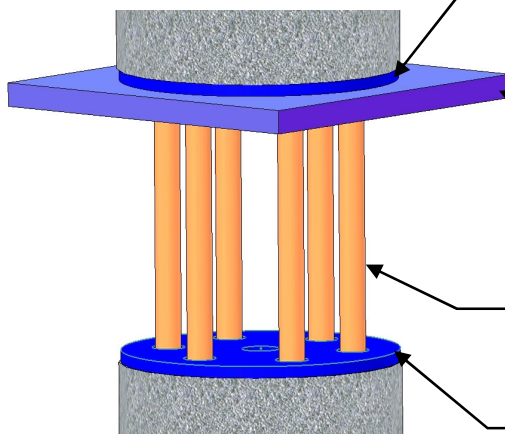
**Tête : T\_06**

**Plaque de montage**

Épaisseur min. : 15 mm  
- avec ou sans goujon Ø 30 de centrage  
*Soudée (ou posée) sur le chantier sur la plaque de reprise par l'entreprise selon indication du bureau d'ingénieurs.*

**Plaque de reprise**

Ronde – Carrée – Rectangulaire  
- avec ou sans goujon Ø 30 de centrage  
- avec ou sans tube de réception goujon sup.  
Épaisseur min. : 15 mm

**Armature traversante**

( avec ou sans goujons de renforts )

**Plaque de montage**

Épaisseur min. : 10 mm

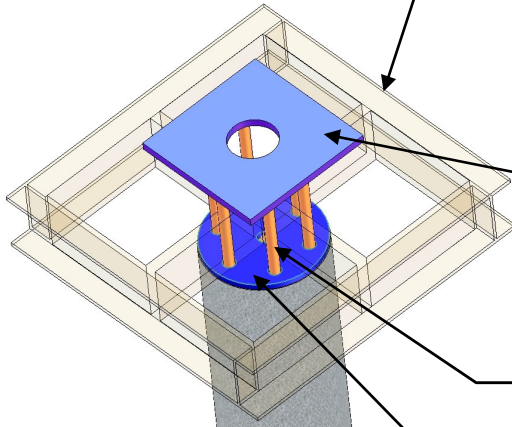

**Tête : T\_07**

**Tête de poinçonnement**

Toutes dimensions possibles  
 - Commandée par l'entrepreneur et livrée chez Bétontec  
 - Soudée sur la colonne par Bétontec  
 → donner indication technique de la tête ( type ; dimensions ; poids ; ... )

**Plaque de reprise**

Ronde – Carrée – Rectangulaire  
 - avec ou sans goujon Ø 30 de centrage  
 - avec ou sans tube de réception goujon sup.  
 Epaisseur min. : 15 mm

**Armature traversante**

-> à étudier selon la géométrie de la T.P.  
 ( avec ou sans goujons de renforts )

**Plaque de montage**

Epaisseur min. : 15 mm

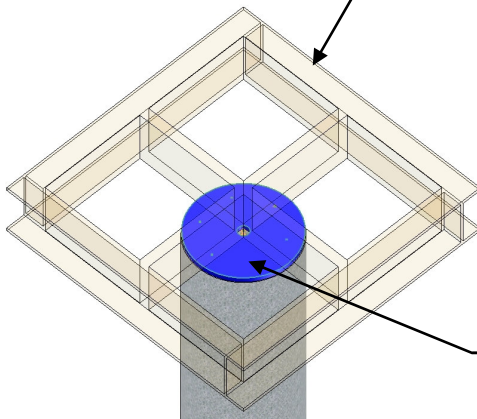
**Tête : T\_08**

**Tête de poinçonnement**

Toutes dimensions possibles  
 - Commandée par l'entrepreneur et livrée chez Bétontec si soudée sur la colonne en usine.  
 → donner indication technique de la tête ( type ; dimensions ; poids ; ... )

**Plaque de montage**

Epaisseur min. : 15 mm

Remarque : **Sauf demande spéciale du client : les plaques sont en acier S235 brut sans protection antirouille**

→ autres détails de tête selon demande spéciale et à étudier par [Bétontec GRAM SA](#)