

Schnitt A-A

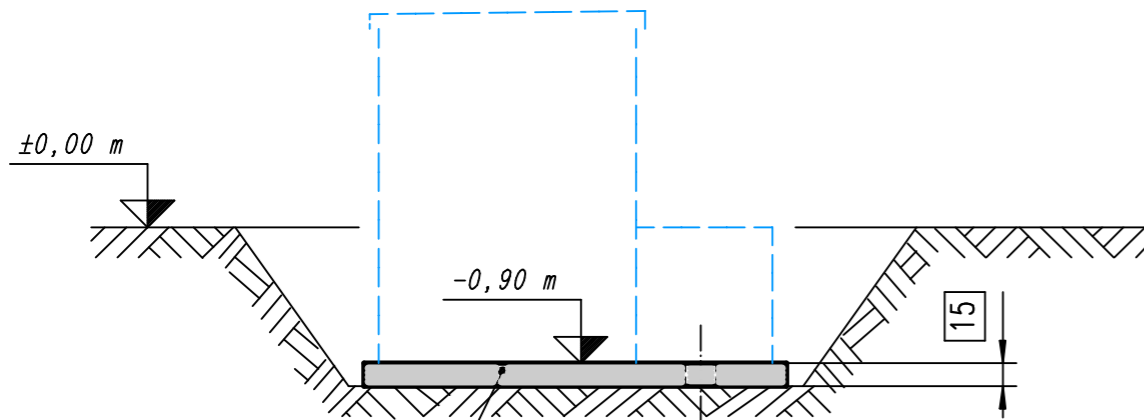

Béton C 25/30
1,7 m³

Ansicht

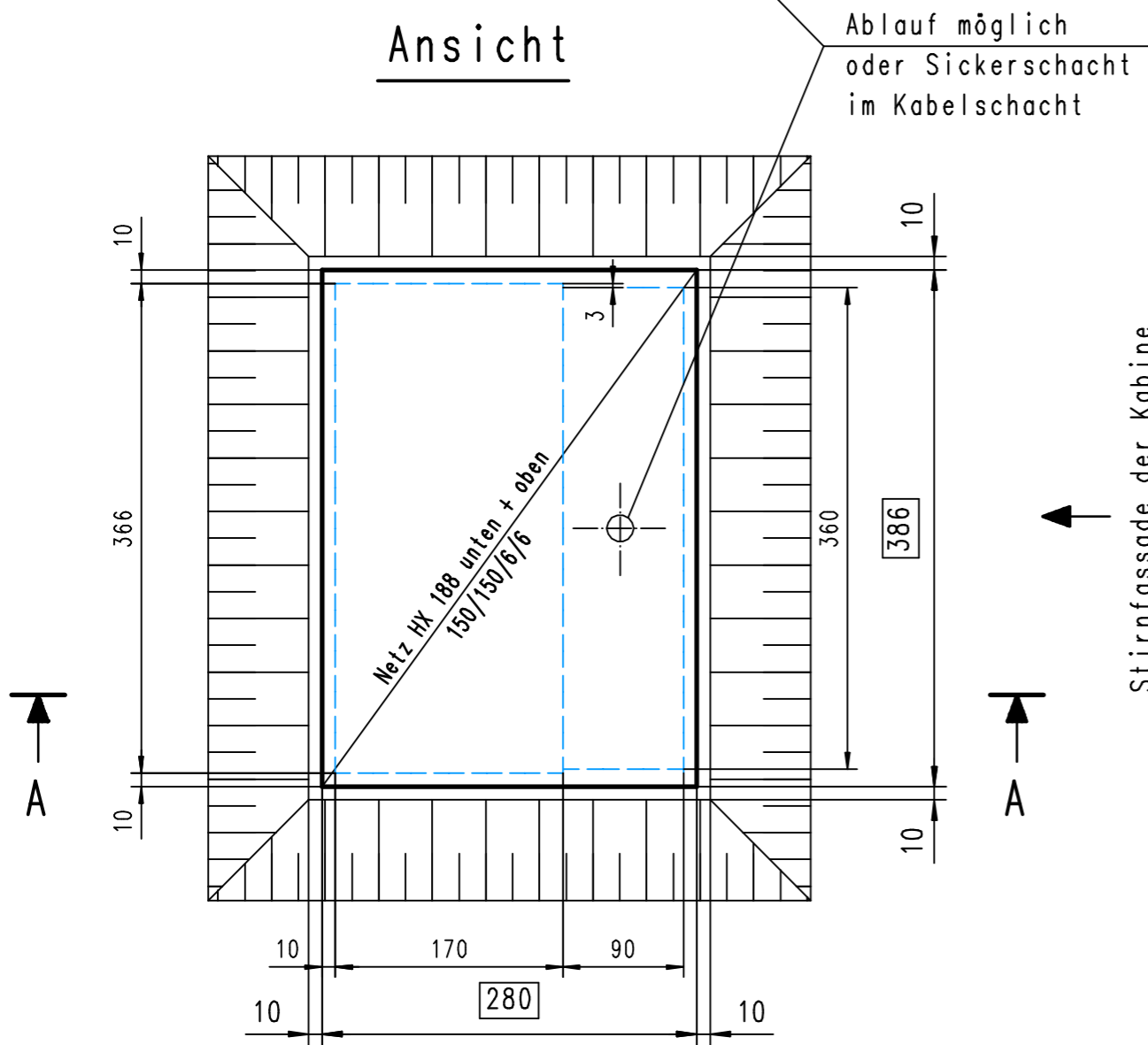

Stirnfassade der Kabine

Koten in cm

Bemerkungen :

Das Fundament muss mindestens 48 Stunden vor der Montage der Station betoniert werden.
Die Betonierschwierigkeiten dieser Bodenplatte ist die Bauherrschaft sowie Betontec mindestens 3 Tage vor deren Bereitstellung zu avisieren.
Wenn diese Anweisungen nicht eingehalten werden, räumen wir uns das Recht ein, am Montagetermin die Station nicht abzuladen und Ihnen die verursachten Kosten für den Transport und die Montageequipe zu verrechnen.

Die angegebene Armierung ist die notwendige Mindestarmierung für die Zelle. Sie muss durch den Kunden in Berücksichtigung des Terrains kontrolliert werden.

Achtung : Die Ebenheit und das Niveau der Oberfläche müssen dringend exakt eingehalten werden.

Gewicht der Station : 8810 kg
Gewicht des Kabelschacht mit Deckeln : 1530 kg
Gewicht Einrichtung : bis 4 to

Modifications A) 16.11.09 C.P.	Remplace			
	Nom DAO-DOS		CAB.ROC.F01	
Robusto C Mit Kabelschacht Fundamentalschema	Echelle(s)	Dess.	C.P.	06.10.2009
	1:50			16.11.2009
	Form.A3	Contr.		
Bétontec GRAM SA CH - 1527 VILLENEUVE Tél. 026 / 668 53 54 Fax. 026 / 668 53 51		CAB.ROC.F01		